

CARLOS AURENSANZ

BANU QASI

LOS HIJOS DE CASIO



LA APASIONANTE HISTORIA DEL REBELDE SULTAN
QUE LLEGÓ A SER CONSIDERADO EL TERCER REY MUHAMMAD
DE LA PENÍNSULA IBÉRICA

Destinado desde su nacimiento a gobernar y dirigir a su pueblo, Mūsa ibn Mūsa toma su nombre del gran conquistador de la Península, que varias generaciones antes había alcanzado el valle del Ebro para someter a clientela a Casio, el conde visigodo que dominaba la zona. Sus descendientes, los Banū Qasī, ya convertidos al Islam, están llamados a desempeñar un papel más que relevante en la agitada región de la Marca Superior durante el siglo IX de nuestra era.

En la apasionante trama concurren personajes históricos de excepcional relevancia, cuyas trayectorias se entrecruzan no solo por motivos políticos, sino también por lazos familiares. Junto al caudillo árabe, dos de sus coetáneos comparten el protagonismo: por una parte, Íñigo Arista, hermano de madre de Musa, que en esta época ha de convertirse en el primer rey de Pamplona. Por otra, el emir de Córdoba, Abd al Rahman II, gran artífice del esplendor político y cultural de Al Ándalus en este período.

En un escenario caracterizado por el enfrentamiento entre las dos grandes formas de contemplar el mundo entonces conocido, el Islam y el Cristianismo, Musa e Íñigo tratan de mantener en la frontera, entre el Ebro y los Pirineos, la soberanía y la independencia de sus pueblos colocando sus lazos familiares y la fuerza de la sangre por delante de sus diferencias de credo. Sometidos a los vaivenes de la Historia, no son conscientes de que ambos se convertirán, también, en sus protagonistas.

Banū Qasī combina el crudo relato de la guerra, las intrigas y las rebeliones con la descripción de la vida en Al Andalus hace más de mil años. Sus inolvidables personajes se nos revelan en toda su complejidad y la riqueza de detalles es fruto de una investigación minuciosa. En suma, un relato basado en hechos históricos que logra enganchar al lector,

permitiéndole acceder a un mundo casi desconocido que resulta fascinante.

A mis padres, cuyo esfuerzo de toda una vida ha hecho posible que este libro pudiera ser escrito. A mi esposa y a nuestros hijos, por su paciencia y por soportar mis ausencias. A todos los que creyeron que esto era posible y en especial a la gente de Ediciones B, a quienes ya considero mis amigos.

Año 186 de la hégira (802 de la era cristiana).

En este año el emir Al Hakam designó a su hechura a Amrús ben Yusuf, conocido como «el muladí», como gobernador de la Marca Superior, y lo envió contra los disidentes con hombres y disponibilidad de fondos.

... se apoderó del país de los Banū Qasī, e hizo del monte de Tudela una ciudad fortificada en la que acogió a los musulmanes contra el peligro que corrían, la cual creció y se convirtió en espina en las fauces del enemigo...

IBN HAYYAN, *Al Muqtabis*

Crónica de los emires Alhakam I y Abderrahman II,
entre los años 796 y 847.

... ut se a suis tertium regem in Spania appellare precepit.

[...mandó a los suyos llamarle el Tercer Rey de España.]

Crónica de Alfonso III, *Ad Sebastianum*. Siglo IX.

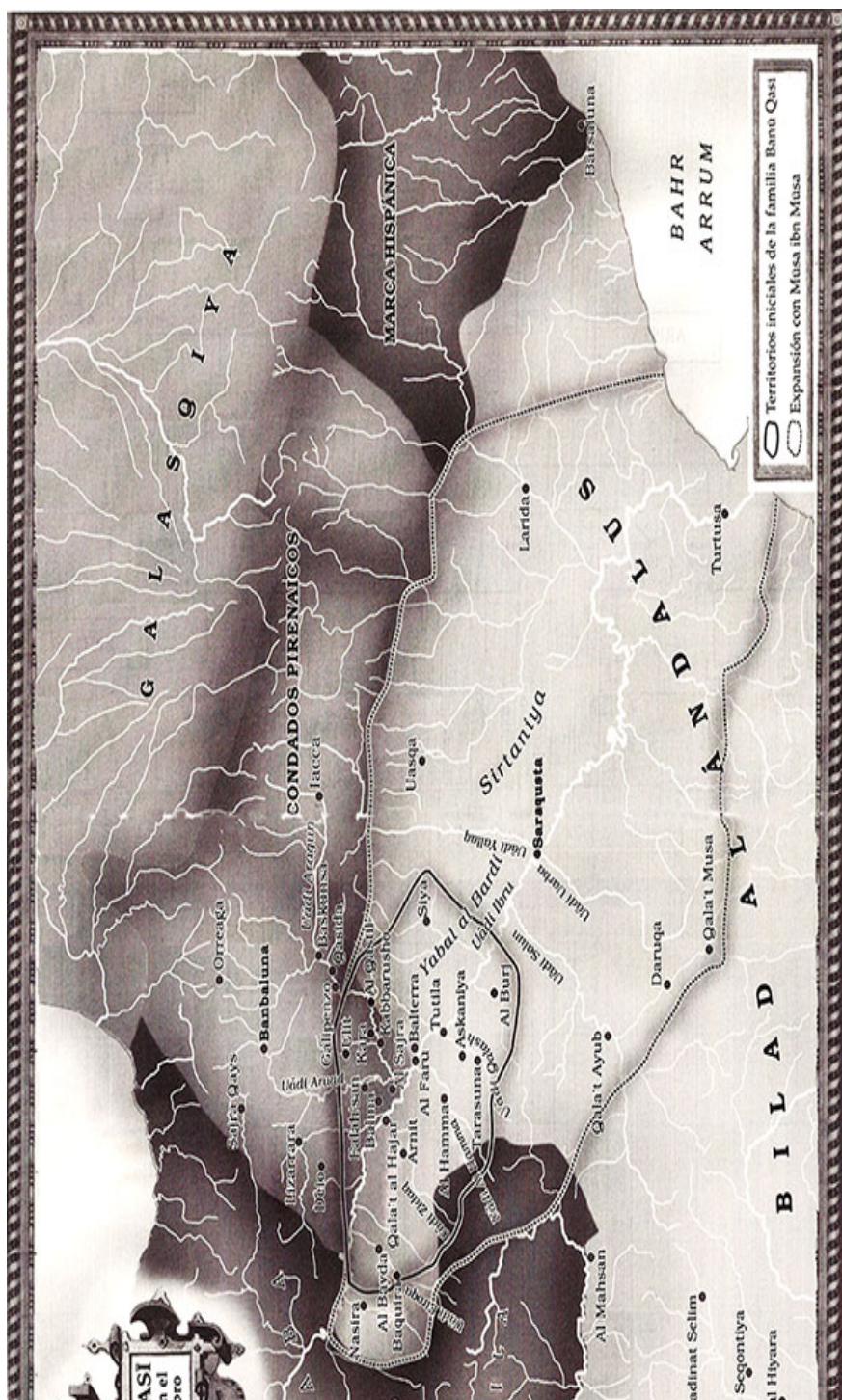

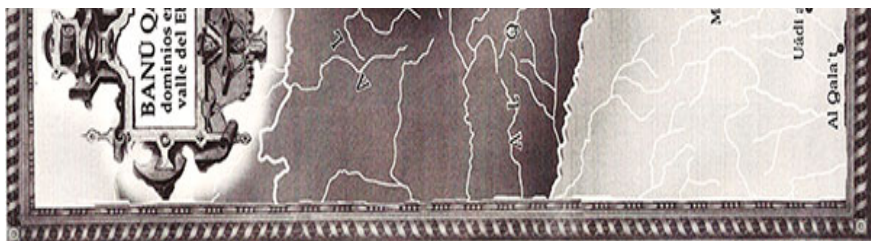

ENEALÓGICO de los BANŪ QASĪ y los ARISTA

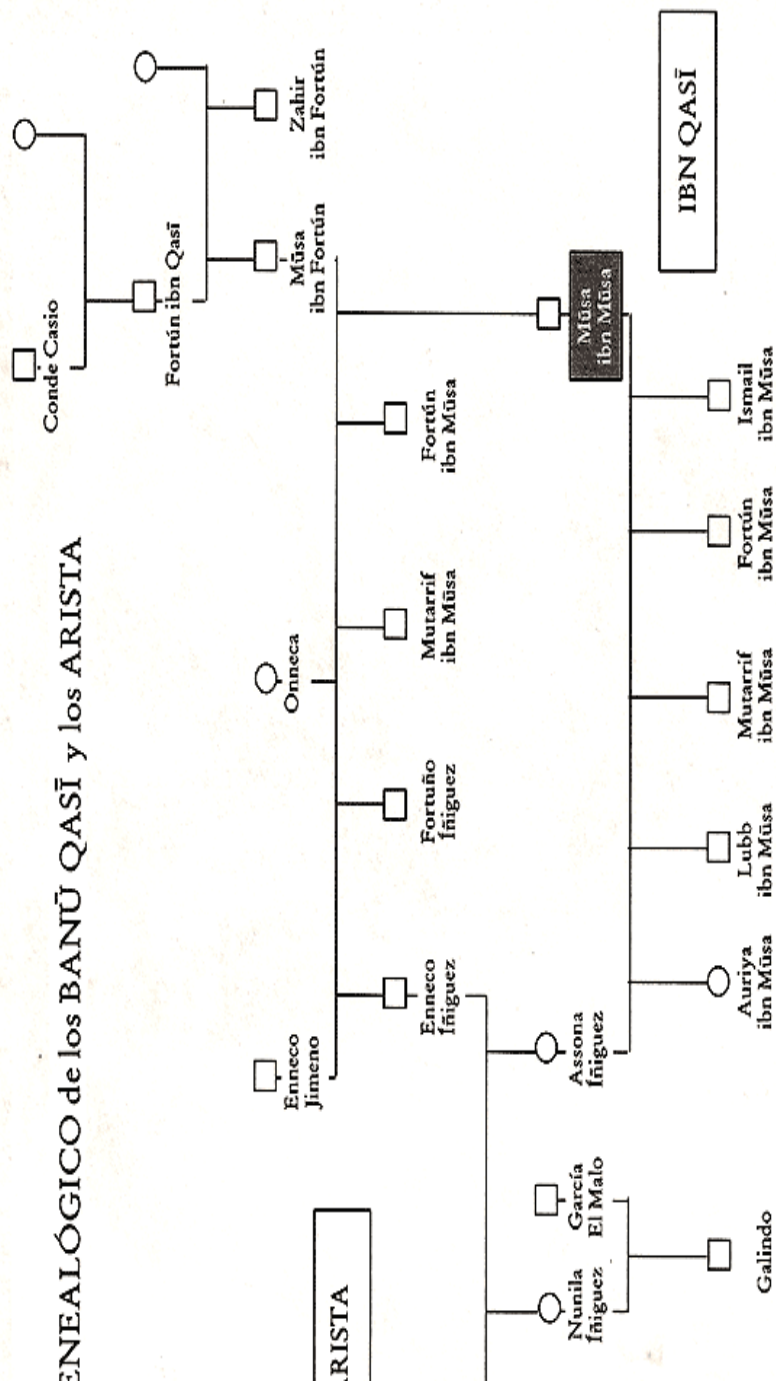

ÁRBOL GI

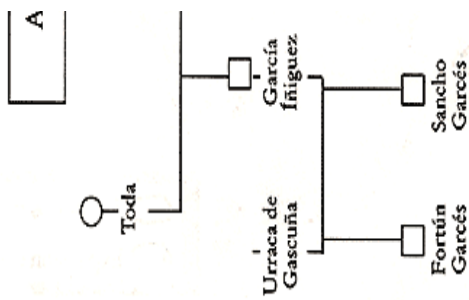

Dramatis personae

Abulfath Nasr: Eunuco que alcanzó gran influencia y poder en la corte de Abd al Rahman II.

Abd al Karim ibn Mugit: Hayib de Al Hakam I, general de prestigio y hombre de confianza del emir.

Abd al Rahman I: Primer emir de Córdoba (756-788).

Abd al Rahman II: Cuarto emir de Córdoba (822-852).

Abd al Wahid al Iskandaraní: General del emir Abd al Rahman II.

Abd Allah ibn Abd al Rahman: Hermano del emir Hisham I, que luchó contra él junto a Sulayman, el primogénito.

Abd Allah ibn Kulayb: General y gobernador con Abd al Rahman II.

Abd Allah ibn Yahya: Gobernador de Zaragoza con Muhammad I.

Ahmed ibn Qasī: Personaje ficticio. Familiar de Zahir que reside en Zaragoza.

Aisha: Supuesta hija de Fortún, que algunas fuentes consideran hija de Mūsa.

Al Hakam I: Tercer emir cordobés (796-822).

Al Harraní: Famoso médico cordobés en la corte de Abd al Rahman II.

Al Walid ibn Al Hakam: Hermano del emir Abd al Rahman II.

Alfonso II: Rey de Asturias (791-842). Aparece como «Alfuns» en las crónicas árabes.

Almugirah ibn Al Hakam: Hermano del emir Abd al Rahman II.

Álvaro de Córdoba: Monje cordobés, amigo y biógrafo de Eulogio de Córdoba.

Amir ibn Kulayb: General de Abd al Rahman II, hermano de Abd Allah ibn Kulayb.

Amrús ibn Yusuf: General oscense de origen muladí, gobernador de Talavera, más tarde de Toledo y posteriormente de la Marca Superior. Fortificó Tudela en 802, y por ello se le considera fundador de la ciudad.

Assona Íñiguez: Hija de Íñigo Arista, y esposa de Mūsa ibn Mūsa.

Auriya ibn Mūsa: Hija mayor de Mūsa ibn Mūsa. El nombre árabe se corresponde al «Oria» de las crónicas cristianas.

Ayab: Personaje ficticio. Esposa de Lubb, antigua esclava en Córdoba.

Aznar Galindo: Conde aragonés enfrentado a los vascos y a los Banū Qasī.

Bahlul ibn Marzuq: Rebelde oscense enfrentado con los Banū Salama, que llegó a hacerse con el control de Zaragoza en 799.

Balask al Yalaski: Velasco el Gascón, personaje pamploñés partidario del dominio carolingio, que intervendrá en la vida de la ciudad durante décadas.

Carlomagno: Rey de los francos (768-814) que en 778 acude a Zaragoza. A su regreso, tras destruir Pamplona, la retaguardia de su ejército es diezmada en la Batalla de Roncesvalles. Creador de la Marca Hispánica, en el año 800 se hizo coronar emperador por el papa León III.

Céntulo Aznárez: Hijo del conde Aznar Galindo.

Conde Casio: Conde visigodo que dominaba las tierras del Ebro a la llegada de los musulmanes en 714. Adoptó la fe de los conquistadores y se convirtió en

- maula del califa de Damasco, conservando así el gobierno de sus tierras. Sus descendientes, los Banū Qasī, mantendrían este poder durante generaciones.
- Conde Eblo:** Conde de Gascuña, enviado por Ludovico contra Pamplona.
- Conde Gastón:** Hermano de Ordoño I, general del ejército cristiano.
- Enneco Íñiguez:** Conocido como Íñigo Arista, primer rey pamplonés, hermano de sangre de Mūsa ibn Mūsa.
- Enneco Jimeno:** Caudillo vascón, primer esposo de Onneca, padre de Enneco Arista y Fortuño.
- Eulogio de Córdoba:** Religioso cordobés, impulsor de la respuesta mozárabe ante el emir.
- Fortuño:** Personaje ficticio. Abad del Monasterio de Leyre.
- Fortún Garcés:** Hijo primogénito de García Íñiguez.
- Fortún ibn Mūsa:** Hermano mayor de Mūsa ibn Mūsa, hijo de Mūsa ibn Fortún y Onneca. Jefe de los Banū Qasī hasta su muerte en Zaragoza.
- Fortún ibn Mūsa:** Cuarto hijo de Mūsa ibn Mūsa.
- Fortún ibn Qasī:** Hijo del conde Casio, padre de Mūsa ibn Fortún y de Zahir ibn Fortún.
- Fortuño Íñiguez:** Hermano de Enneco Arista, hijo de Enneco Jimeno y Onneca.
- Galindo Aznárez:** Hijo del conde Aznar Galindo.
- Galindo Belascotenes:** Padre de García el Malo, señor de la Cerretania hasta su desalojo del poder por Aznar Galindo.
- Galindo Garcés:** Personaje ficticio. Hijo de García el Malo y Nunila.
- Galindo Íñiguez:** Personaje ficticio. Supuesto hermano adoptivo de García Íñiguez.
- García el Malo:** Caudillo aragonés, enfrentado a Aznar Galindo, que casó con Nunila, hija de Enneco. También conocido como García de Sirtaniya.

García Garcés: Caballero vascón, esposo de Auriya y yerno de Mūsa.

Hakam ibn Atihah: Gobernador de Toledo.

Harith ibn Bazi: General del emir Abd al Rahman II y gobernador de Zaragoza.

Hisham I: Segundo emir de Córdoba, entre 788 y 796.

Ibn Firnás: Poeta cordobés en la corte de Abd al Rahman II.

Ismail ibn Mūsa: Hijo menor de Mūsa ibn Mūsa.

Izraq ibn Mantil: Gobernador de Guadalajara, esposo de Aisha.

Jazar ibn Mu'min: Alto oficial del ejército cordobés enfrentado con Mūsa.

Leodegundia: Hija de Ordoño I de Asturias, segunda esposa de García Íñiguez, rey de Pamplona.

Lubb ibn Mūsa: Segundo hijo de Mūsa ibn Mūsa.

Ludovico Pío: Hijo de Carlomagno. Emperador y rey de los francos desde 814 a 840.

Ludriq: Caballero asturiano al que Fortún ibn Mūsa se enfrenta en su primera campaña. Corresponde al nombre de Rodrigo.

Matrona: Hija de Aznar Galindo, primera esposa de García el Malo.

Matruh ibn Sulayman: Jefe de los yemeníes de Zaragoza, desalojado del poder y muerto en 791.

Muhagir ibn Alqatil: Cabecilla de los rebeldes de Toledo.

Muhammad I: Quinto emir de Córdoba (852-886).

Muhammad ibn Rustum: General del emir Abd al Rahman Mujtar: Personaje ficticio. Sahib al suq de Tudela.

Mūsa ibn Fortún: Padre de Mūsa ibn Mūsa y hermano de Zahir. Muerto en Zaragoza en el año 788 antes del nacimiento de su hijo Mūsa.

Mūsa ibn Mūsa: Protagonista de la novela, nacido en 788. Hijo de Mūsa ibn Fortún y de Onneca.

Mūsa ibn Nusayr: Conquistador de la Península Ibérica a partir de 711.

Mutarrif ibn Mūsa: Tercer hijo de Mūsa ibn Mūsa.

Mutarrif ibn Mūsa: Hermano mayor de Mūsa ibn Mūsa, hijo de Mūsa ibn Fortún y Onneca. Gobernador de Pamplona en 799.

Onneca: Esposa de Mūsa ibn Fortún y madre de Mutarrif, Fortún y Mūsa ibn Mūsa. Casada en primeras nupcias con Íñigo Jimeno, de quien tuvo a sus dos primeros hijos: Íñigo Íñiguez (Íñigo Arista) y Fortún Íñiguez.

Ordoño I: Rey de Asturias (850-866). Aparece como «Ur-dūn» en las crónicas árabes.

Perfecto: Sacerdote cristiano de Córdoba.

Qalam: Esclava, cantante y mujer polifacética de origen vascón trasladada a Medina y de allí a la corte de Abd al Rahman II.

Rabí ben Teodulfo: Qumis cordobés de origen cristiano que llegó a controlar las finanzas del emirato durante el reinado de Al Hakam I.

Ramiro I: Rey de Asturias (842-850).

Recafredo: Obispo metropolitano de Córdoba en tiempo de Muhammad I.

Sa'dun al Ru'aynī: Zado. Gobernador de Barcelona hasta la conquista por los francos en 801.

Sabrit: Muladí oscense emparentado con Amrūs ibn Yusuf, origen de la familia de los Banū Sabrit.

Sa'dun: Funcionario de alto rango en la corte de Abd al Rahman II, sustituto del eunuco Nasr.

Said al Husayn: Protagonista de la rebelión contra el emir en Zaragoza en 788.

Sancho Garcés: Segundo hijo de García Íñiguez.

Sebastián: Personaje ficticio. Supuesto nombre del monje que auxilió a Mūsa tras la batalla de Clavijo.

Sulaaf ibn Hazim: Personaje ficticio. Jefe militar de la guarnición de Tudela.

- Sulayman ibn Abd al Rahman:** Primogénito del primer emir que luchó por la sucesión contra su hermano Hisham I.
- Tariq ibn Ziyad:** Lugarteniente de Mūsa ibn Nusayr, conquistador de la Península Ibérica a partir de 711.
- Tarub:** Esposa de Abd al Rahman, madre de su hijo Abd Allah.
- Toda:** Esposa de Íñigo Arista, madre de García Íñiguez, Assona y Nunila.
- Ubayd Allah:** General cordobés protagonista de gran número de aceifas contra las tierras cristianas del norte.
- Urraca de Gascuña:** Primera esposa de García Íñiguez, madre de Fortún Garcés.
- Willesindo:** Obispo de Pamplona.
- Yusuf ibn Amrús:** Hijo de Amrús ibn Yusuf. Gobernador de Tudela.
- Zahir ibn Fortún:** Hermano de Mūsa Ibn Fortún, tío y tutor de Mūsa ibn Mūsa.
- Ziryab:** Músico, literato y polifacético miembro de la corte cordobesa, procedente de la corte del califa de Bagdad.
- Ziyab ibn Hub:** Personaje ficticio. Amigo de Mūsa ibn Mūsa desde la infancia que le acompañará durante toda su trayectoria.